

Der Flexorand-Aufwickelautomat erweitert die Einsatzmöglichkeit des Flexorand-Speedbinders. Mit ihm können gekettelte Sockelleisten in einem Arbeitsgang mit Siga-Band beklebt und aufgewickelt werden.

Contacter hochklappen

Der Contacter wird hochgeklappt und mit der Einsteckschraube in der Rille des Rahmens fixiert. Die Einsteckschraube muß so weit aufgeschraubt sein, daß sie sich verdrehen läßt, wenn sie in der Rille versenkt ist. Durch leichtes Anheben bleibt sie unter der Schiene beim Anziehen in Position.

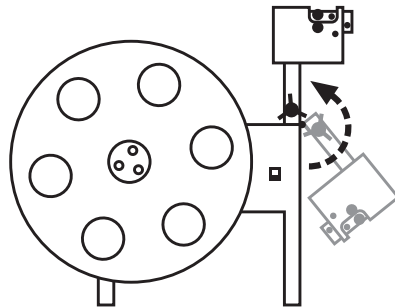

Vordere Führungsscheibe aufstecken

Die vordere Führungsscheibe wird mit dem Zylinderaufsatz nach außen aufgesteckt und mit dem Feststellring fixiert.

Motorschalterbügel einsetzen

Der Motorschalterbügel wird auf der Rückseite des Gerätes in die Halterung des Motorautomatenschalters eingesteckt. Er wird in der untersten Stellung am Boden liegend waagrecht ausgerichtet und mit beiden Schrauben fixiert.

Klebbandrolle einsetzen

An dem Contacter können Siga-Rollen in Breiten von 40-85mm verwendet werden. Die Siga-Rolle sollte etwa 5-20mm schmaler als der Teppichstreifen ② sein. Die Ablaufrichtung muß dem Uhrzeigersinn entsprechen, so daß das Siga-Band mit der klebenden Seite nach außen um die untere PVC-Rolle ③ gelegt werden kann. An der unteren PVC-Rolle befinden sich zwei Führungen ④, die auf die verwendete Breite des Siga-Bandes eingestellt werden. Es ist zu empfehlen, beim Arbeitsbeginn mit einer neuen Siga-Rolle auch die Unterfadenspule zu erneuern, da bis ca. 50m Sockelleiste gekettelt werden können.

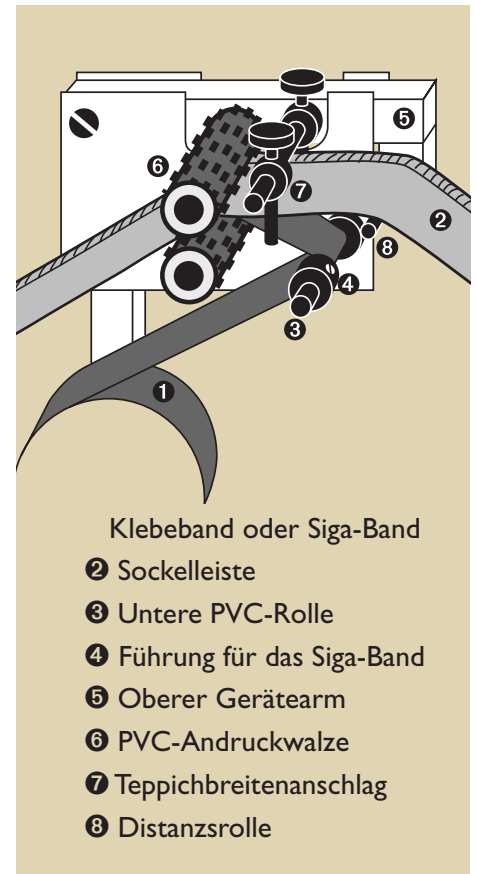

Klebeband oder Siga-Band

- ② Sockelleiste
- ③ Untere PVC-Rolle
- ④ Führung für das Siga-Band
- ⑤ Oberer Gerätearm
- ⑥ PVC-Andruckwalze
- ⑦ Teppichbreitenanschlag
- ⑧ Distanzrolle

Die Siga-Band-Rolle einlegen.



Die Führung für das Klebeband mit einem Imbusschlüssel auf die jeweils verwendete Breite einstellen.

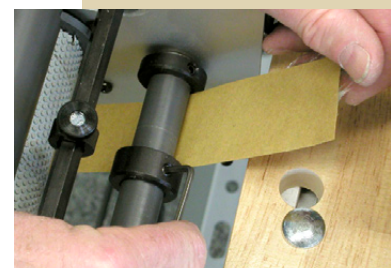

Sockelleiste einlegen

Der Aufwickelautomat wird zur Kettelmaschine ausgerichtet. Nachdem genügend Sockelleiste vorgekettelt ist, wird sie unter dem Motorschalterbügel hindurchgeführt und gemäss Abbildung in den Contacter eingelegt. Der obere Gerätearm-⑤ ist beweglich und trägt die Andruckwalze ⑥, den Teppichbreitenanschlag ⑦ und eine weitere Distanzrolle ⑧, die verhindert, daß der Teppichstreifen zu früh mit dem Siga-Band in Berührung kommt.

Das erste Stück Sockelleiste wird von Hand durch den Contacter gezogen und etwa 20 cm durch die drei Kupferrohre durchgesteckt. So klemmt es sich ein, sobald der Motor anläuft.

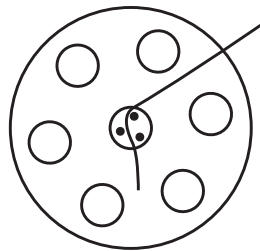

Abschaltautomatik

Der Motorschalterbügel schaltet den Motor ab, bevor die Sockelleiste zu straff gezogen ist. Wenn das Ende der Sockelleiste die Kettelmaschine verlassen hat und der Bügel auf den Boden fällt, schaltet der Wickelautomat ebenfalls ab.

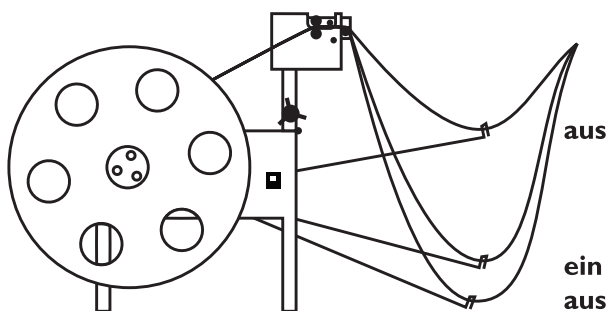

Rolle abnehmen

Zum Abnehmen der fertigen Sockelleistenrolle wird die vordere Führungsscheibe abgenommen.

Anpressdruck

Der Anpressdruck der Andruckwalze ⑥ kann an der Halteschraube der Zugfeder eingestellt werden.

Das Klebeband um die erste Führungsrolle ziehen...



...und mit der Sockelleiste zusammenbringen.

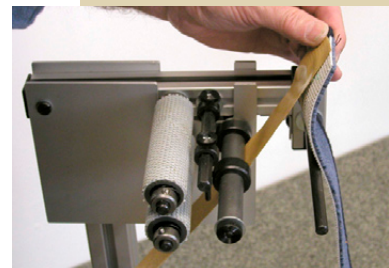

Den oberen Gerätearm anheben und die Sockelleiste zwischen die Rollen ziehen.

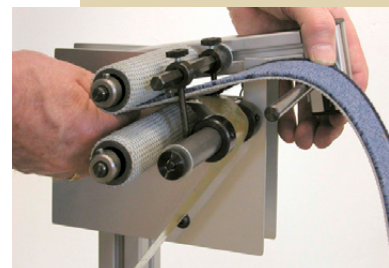

Den Führungsstift für die Sockelleiste auf die Breite der Sockelleiste einstellen.

